



Notice de montage

Pédalier Horizon Double

SPECIALITES T.A. – 02150 SISSONNE
 Tél. : 33(0)3 23 21 60 35 – Fax : 33(0)3 23 21 68 22
 E-mail : france@specialites-ta.com – www.specialites-ta.com

Tableau de compatibilité	ØIntérieur (mm)	Largeur du cadre (mm)	Boîtier T.A.
BSC	Fileté Ø33.8	68	BSC30 Route
ITA	Fileté Ø35	70	ITA30
BB30 Simple	Ø42	68	BB30 Route
BBRight California		78.4	BB30 BBRight California
PressFit	Ø46	68	PressFit 30 Route
PressFit A		73	PressFit 30 A Canondalle
BB386 EVO		86.5	BB386EVO
BBRight PressFit		79	BBRight Cervélo
BB86/ PressFit Shimano	Ø41	86.5	PressFit 4130
BB65 (Look)	Ø65	90	Nécessite un adaptateur
T47	Fileté Ø46	68	T47

- A : Axe 30mm
- B : Vis sans tête
- C : Manivelle droite
- D & J : Rondelle écrou
- E : Ecrou droit 6 pans
- F : Outil 6 pans (non fourni)
- G : Etoile double 110 ou 130mm
- H : Vis de serrage étoile
- I : Vis de serrage
- K : Outil 2 pans
- L : Ecrou gauche 2 pans
- M : Manivelle gauche

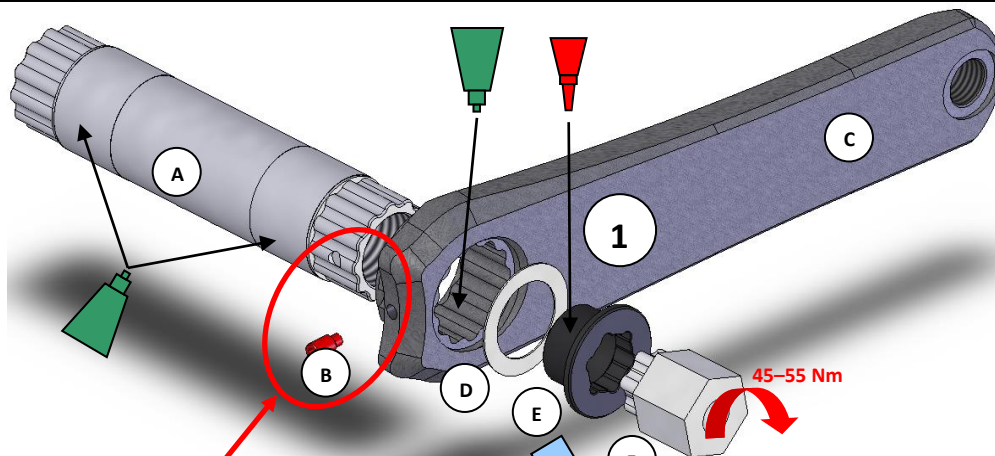
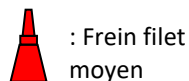

ALIGNEMENT

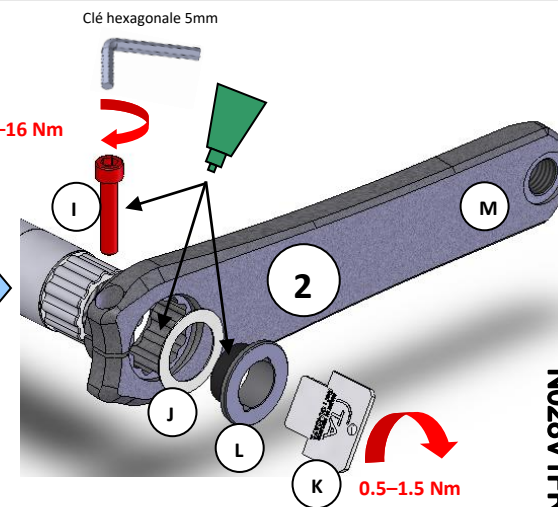
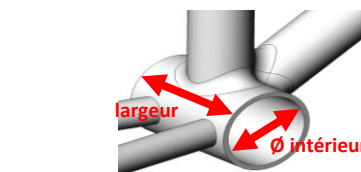
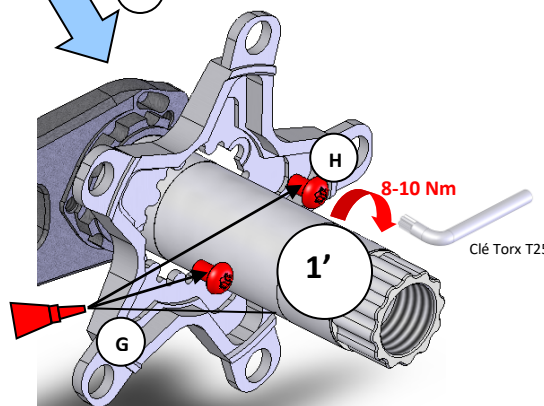
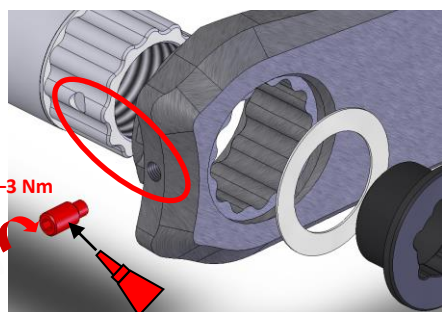
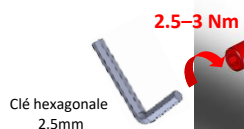

Etape 1 (si non assemblé d'usine)

Graisser tous les filetages, cannelures et portées de roulement.

Assembler l'entretoise D, l'écrou E, la manivelle C et l'axe A au couple préconisé. Attention à l'alignement.

Appliquer du frein filet moyen sur la vis B, montez la au couple préconisé.

Etape 1'

Assembler l'étoile G à la manivelle C à l'aide des 3 vis H au couple préconisé.

Etape 2

Insérer l'ensemble de l'étape 1 dans le boîtier de pédalier du cadre à l'aide d'un maillet.

Insérer la manivelle M. Monter l'entretoise J et l'écrou L sur l'axe A.

Serrer l'écrou L à l'aide de l'outil K pour supprimer le jeu latéral tout en gardant le pédalier fluide.

Serrer au couple préconisé la vis I.

Remarque :

Pour le démontage, effectuer les opérations inverses. Il est fortement déconseillé de désolidariser la manivelle droite C de l'axe A.

Utiliser un maillet et une pièce cylindrique en matériau souple (plastique, bois,...) pour extraire l'axe A du boîtier de pédalier, ceci afin de ne pas endommager le taraudage et les cannelures de ce dernier.

Vérifier le bon serrage des vis B et I après les 2 premières sorties.

N028V1FR