

**Plateaux ONE DM, ONE DM3 et ONE DM6 Ovalution (Sram/Truvativ uniquement)**  
**ONE DM, ONE DM3 and ONE DM6 Ovalution chainrings (Only Sram/Truvativ)**

**Recommandations de montage :**

Couple de serrage maximum des 3 vis de fixation du plateau : 10 Nm

**Fitting advice:**

Maximum tightening torque for the 3 mounting bolts of the chainring: 10 Nm

**Espacement minimal cadre/plateaux :**

Veillez bien vérifier le bon montage du plateau Ovalution à l'aide du schéma A afin d'éviter toute détérioration de votre cadre.

**Minimal frame/chainring clearance:**

To avoid any damage to your frame, please check that the Ovalution chainring is correctly mounted according to drawing A.

**A**

| Dimension (mm) | Denture/Size |       |       |       |
|----------------|--------------|-------|-------|-------|
|                | 28           | 30    | 32    | 34    |
| L              | 64,25        | 68,45 | 72,85 | 77,15 |

**Réglage de votre Anti-Déraillement (non-inclus) :**

Si vous êtes équipé d'un système anti-déraillement, nous vous recommandons de régler celui-ci en fonction du plus grand diamètre de votre plateau.

La chaîne doit avoir environ 3mm de jeu entre le point le plus haut de votre anti-déraillement et la hauteur de la dent.

**Adjusting your bashguard (not included):**

If you have a bashguard, we highly recommend you to adjust it according to the biggest diameter of the chainring.

The gap between the bashguard and the top of the chainring must be around 3mm.

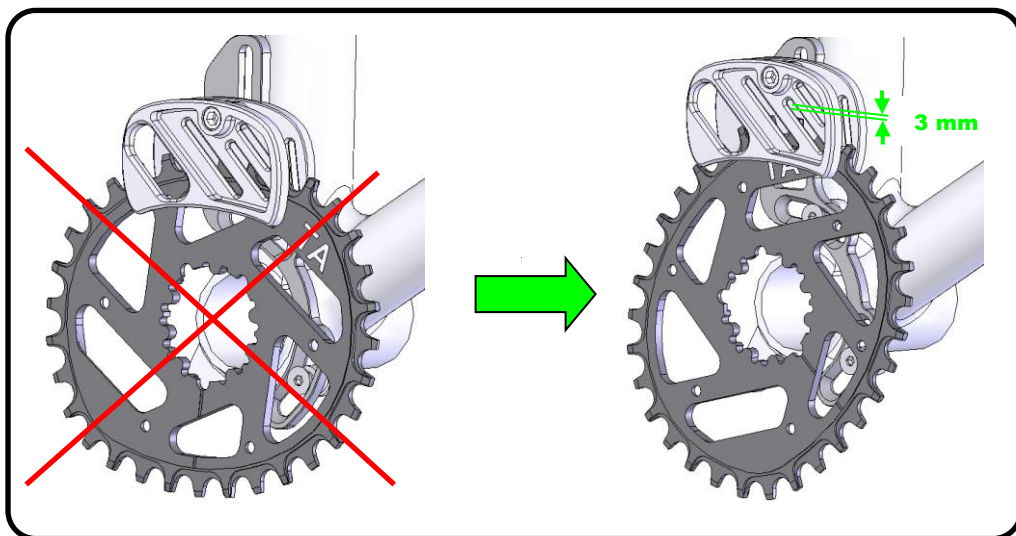

Ligne de chaîne : 49mm → moyeu 135/142mm  
 Chainline : 49mm → 135/142mm hub

Ligne de chaîne : 52mm → moyeu 148mm  
 Chainline : 52mm → 148mm hub



Axe Ø30  
 Ø30 Axle

Axe Ø24 (GXP)  
 Ø24 Axle (GXP)

**ONE DM3**

Axe Ø29 (DUB)  
 Ø29 Axle (DUB)



**ONE DM**

**ONE DM6**

Largueur de moyeu : 135 -142/148mm  
 Width of the hub : 135 -142/148mm

